

仕様書

1. 業務名 : 果樹品質向上試験簡易鉄骨ハウス(5号)修繕業務
2. 業務場所 : 沖縄県農業研究センター石垣支所(所在地:石垣市平得地底原1178-6)
3. 施設概要 : 簡易鉄骨ハウス1棟 (間口9 m×奥行48 m)、施設面積432 m²
4. 工期 : 令和7年3月21日まで
5. 業務概要 : (1)既存パイプ撤去工
既存補助アーチパイプ解体工 1 式
防錆処理工 1 式
(2)新設パイプ取付工
パイプ取付工 1 式
補助アーチパイプ(側面) φ 19.1×1.2×3600 196 本
補助アーチパイプ(屋根) φ 19.1×1.2×4400 196 本
6. 特記事項 : (1)既存の補助アーチパイプは撤去後支所敷地内の指定ヶ所に集積する。
(2)再利用する主骨材については目視確認し、必要に応じて防錆処理を施す。
(3)新設する補助アーチパイプは亜鉛メッキ90g/m²以上を使用する。
(4)修繕作業は、土日・祝祭日を除く平日午前8時30分から午後5時までの間に行うものとする。
(5)条項無き事項が発生した場合は、施主及び施工業者双方で協議の上施工する。

業務場所：沖縄県農業研究センター石垣支所 〒907-0003 沖縄県石垣市字平得 地底原1178-6

業務名：果樹品質向上試験簡易鉄骨ハウス（5号）修繕業務

修 繕 数 量					
No.	名称	規格	数量	単位	備考
①	既存パイプ撤去工				
	補助アーチパイプ解体工		1	式	既存パイプは撤去後支所敷地内の指定ヶ所に集積する
	防錆処理工		1	式	再利用する主骨材については、目視確認により防錆処理を施す
	重機損料		1	式	
②	パイプ取付工				
	パイプ取付工		1	式	
	補助アーチパイプ	19.1×1.2×3600	196	本	(48m÷0.5m/1本+2本)×2列
	補助アーチパイプ	19.1×1.2×4400	196	本	(48m÷0.5m/1本+2本)×2列
	その他必要部材		1	式	
③	運搬費				
	海上輸送費（アーチパイプ、その他必要部材）	那覇港～石垣港	1	式	
	陸送費（〃）	石垣港～農研センター	1	式	
④	宿泊、交通費				
	交通費		1	式	
	宿泊費		1	式	
⑤	諸経費		1	式	

令和6年度

業務名：果樹品質向上試験簡易鉄骨ハウス（5号）修繕業務

工期：契約日～令和7年3月21日

発注図

発注者：沖縄県農業研究センター石垣支所

沖縄県農業研究センター石垣支所 施設配置図

〒 907-0003
 沖縄県石垣市宇平得地底原1178-6
 電話 0980-82-4067
 FAX 0980-83-0117

既存パイプは
撤去後ここに集積

共同実験棟

- 水 池
- ミニ工調査室
- 型、農機格納庫
- 納 調 査 室
- 簡 易 実 験 室
- 議 室
- 合 資 材 庫
- 生物生理生態実験ガラス室
- 苗 ガラ ス 室
- 播 種 質 実 験 室
- 病害害虫診断 ガラス室
- 樹鉄骨ハウス(9m×27m×2棟)
- 架鉄骨ハウス
- 樹鉄骨施設
- 苗品質向上簡易ハウス
- 快速応型防災管架実験施設
- 迅速応型実験施設
- 合資材倉庫

- 1,147㎡
- 5,611㎡
- 7,058㎡
- 7,816㎡

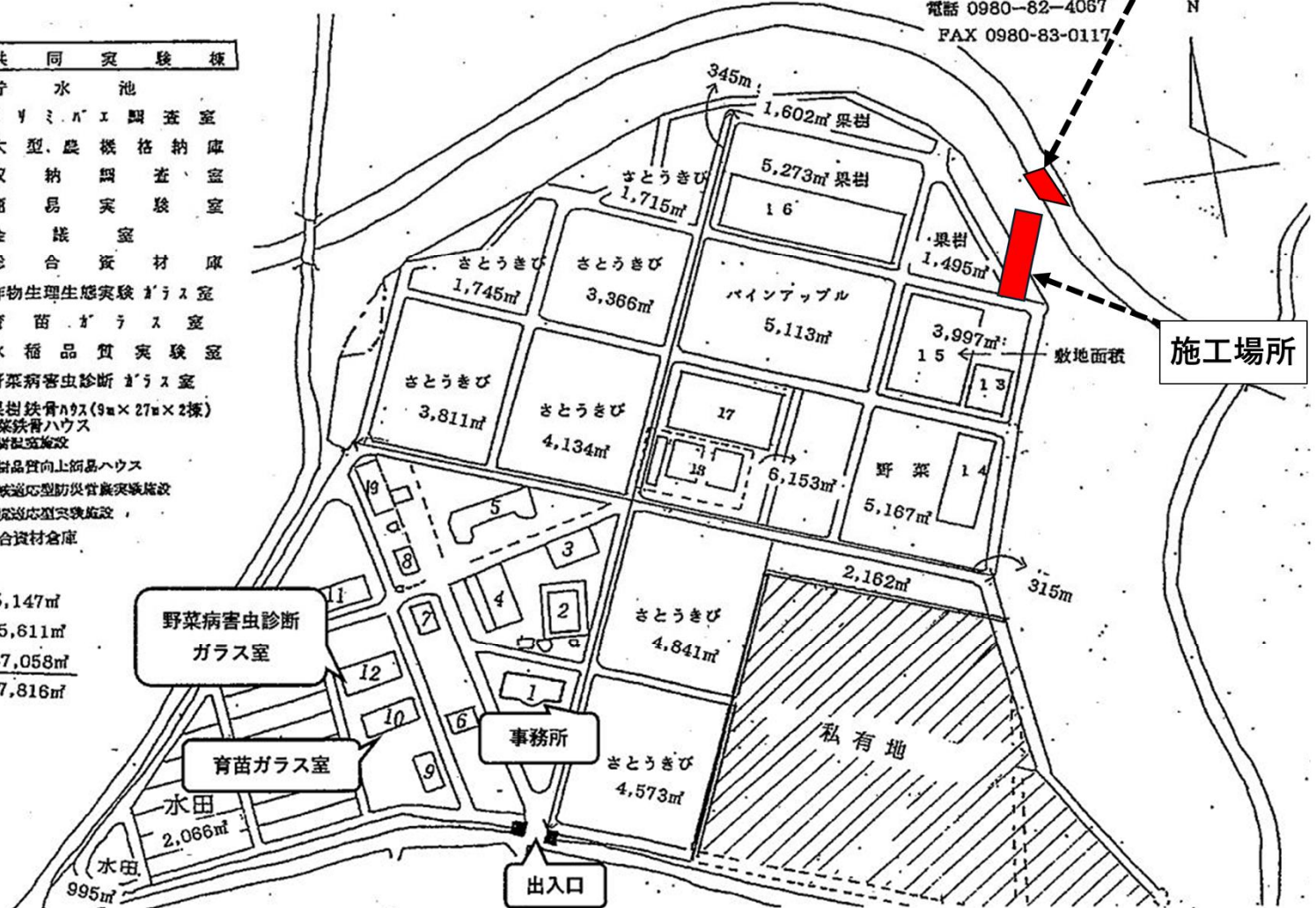

発注図 1 / 5

業務名	果樹品質向上試験簡易鉄骨ハウス（5号）修繕業務
図面名	業務場所位置図
年 度	令和6年度
工 期	契約日～令和7年3月21日
発注者	沖縄県農業研究センター石垣支所

本業務における修繕箇所は赤線および赤字表記の部分のみ

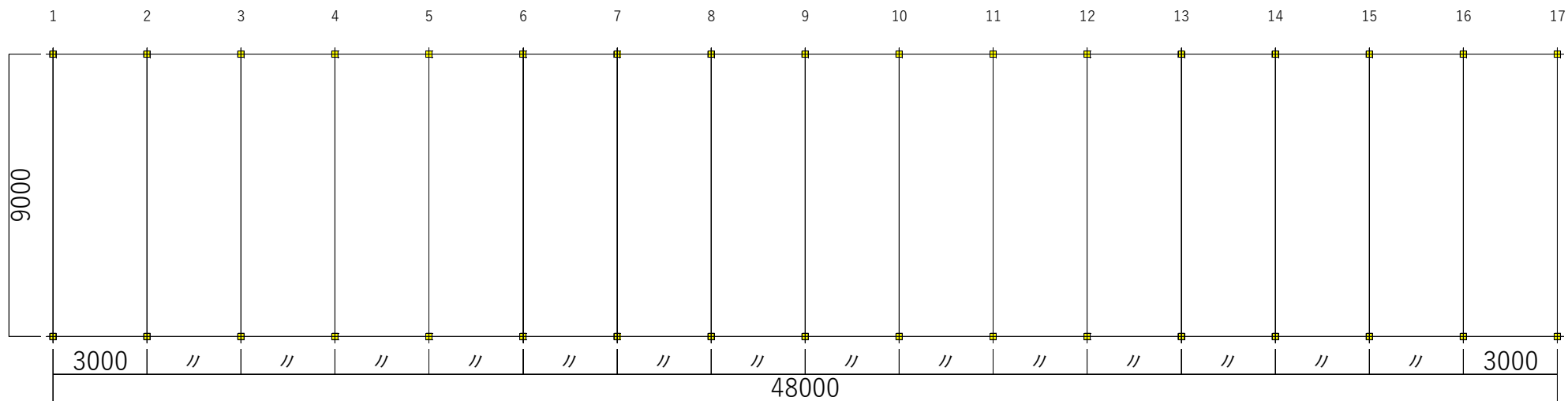

基礎伏図

発注図 2 / 5	
業務名	果樹品質向上試験簡易鉄骨ハウス（5号）修繕業務
図面名	基礎伏図
年度	令和6年度
工期	契約日～令和7年3月21日
発注者	沖縄県農業研究センター石垣支所

本業務における修繕箇所は赤線および赤字表記の部分のみ

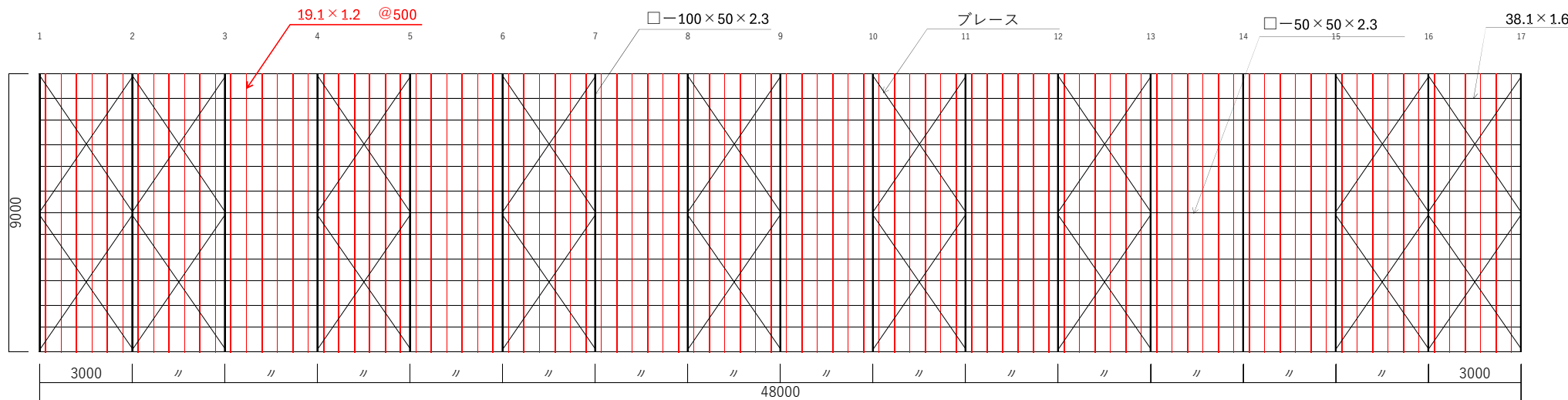

小屋伏図

発注図 3 / 5	
業務名	果樹品質向上試験簡易鉄骨ハウス（5号）修繕業務
図面名	小屋伏図
年度	令和6年度
工期	契約日～令和7年3月21日
発注者	沖縄県農業研究センター石垣支所

本業務における修繕箇所は赤線および赤字表記の部分のみ

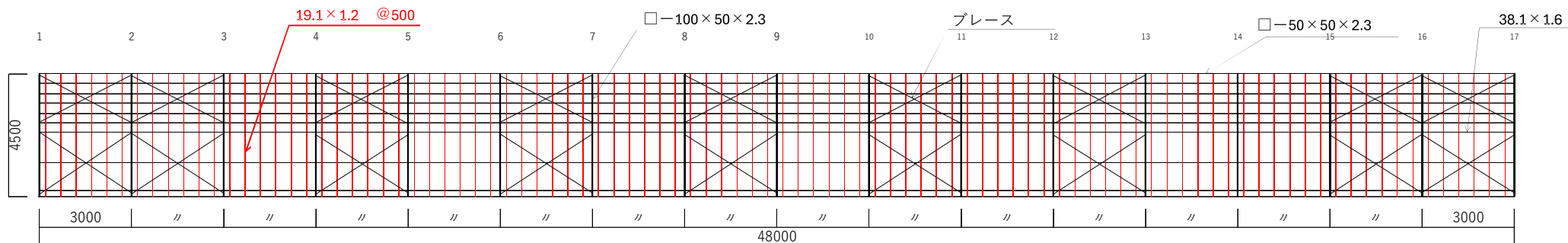

通り姿図

	発注図 4 / 5
業務名	果樹品質向上試験簡易鉄骨ハウス（5号）修繕業務
図面名	通り姿図
年度	令和6年度
工期	契約日～令和7年3月21日
発注者	沖縄県農業研究センター石垣支所

本業務における修繕箇所は赤線および赤字表記の部分のみ

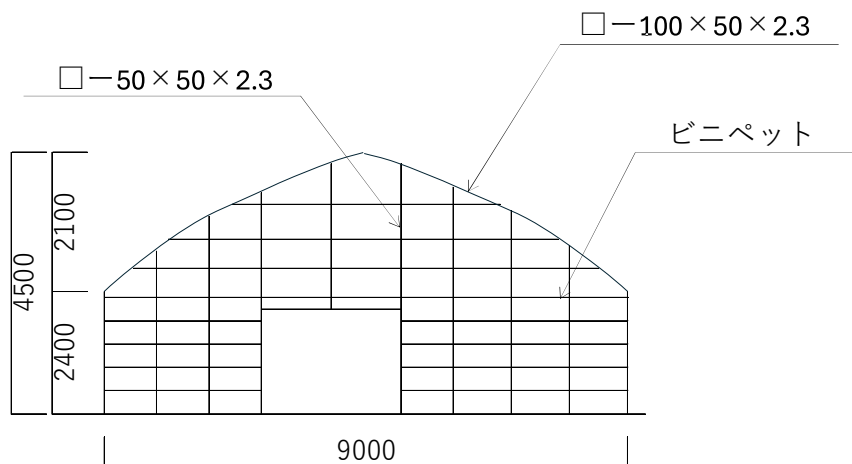

正面図

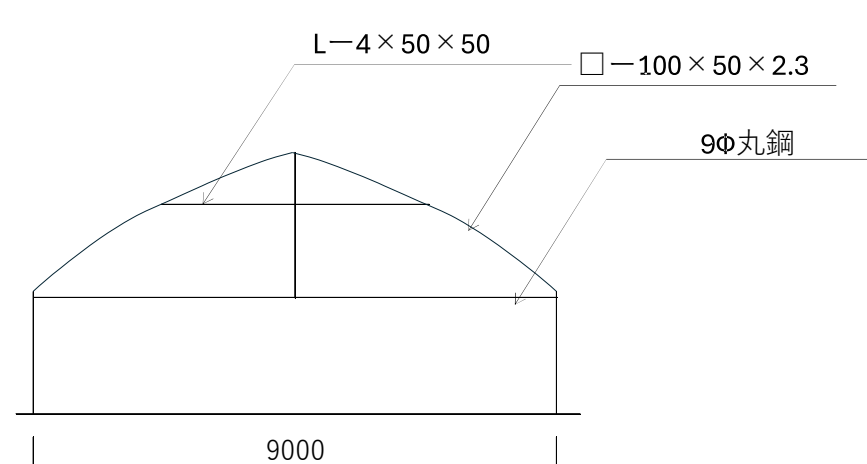

通り軸組図

	発注図 5 / 5
業務名	果樹品質向上試験簡易鉄骨ハウス（5号）修繕業務
図面名	正面図、通り軸組図
年度	令和6年度
工期	契約日～令和7年3月21日
発注者	沖縄県農業研究センター石垣支所

現在の状況

