

市町村名		与那原町									
令和2年度(繰越)沖縄振興特別推進交付金事業(市町村分)検証シート【公表用】											
事業番号・事業名	8	運玉森「平和学習広場」整備事業			沖縄21世紀ビジョン基本計画該当箇所	第3章-1-(4)-ア					
担当部署名	まちづくり課	事業実施(予定)年度	令和元～令和5年度		沖縄振興基本方針該当箇所	沖繩文化の源流を確認できる環境づくり Ⅲ-3-(2)					
事業内容	<p>運玉森は、与那原町のシンボルであり、東に中城湾から勝連半島、西に慶良間諸島、北西に読谷村まで見渡せる県内でも数少ないポイントになっている為、個人や団体での登山や学習の場として活用されている。</p> <p>しかし、登山道は未整備のため足場が悪く安全性が確保されていない為、滑落の危険や遊歩道周辺の安全対策が急がれている。運玉森での学習の機会を増やす為、山頂付近での歴史資料や地図等の案内板の整備を行うとともに、登山者の安全を確保する必要がある。</p>										
効果発現年度	<input type="checkbox"/> 当年度 <input checked="" type="checkbox"/> 後年度(令和6年度)										
実施方法	<input type="checkbox"/> 直接実施 <input checked="" type="checkbox"/> 委託 <input type="checkbox"/> 補助 <input type="checkbox"/> 負担 <input type="checkbox"/> その他( )										
予算額・執行額 【単位:千円】 (「交付金」+「市町村負担」ベース)	予算の状況	R1年度		R2年度		R2年度(繰越)		R3年度		R4年度	
		(a) 当初予算額	6,578	16,000							
		(b) 予算現額	6,578	19,100							
		(c) 増減額(b-a)	0	3,100	0						
		(d) 繰越額			4,584						
		A. 計(b+d)	6,578	19,100	4,584						
		B. 執行済額	6,578	13,440	4,584						
		うち交付金充当額	5,262	10,752	2,904						
		次年度繰越額		4,584							
		執行率(%) (B/A)	100.0%	70.4%	100.0%						
予算の状況の説明		<p>運玉森「平和学習広場」整備詳細設計業務委託12,419千円、運玉森「平和学習広場」整備用地取得に伴う用地補償総合支援業務委託4,383千円、運玉森「平和学習広場」不動産鑑定業務451千円、用地購入費6筆771千円。用地購入について協議や購入の調整のため不測の日数を要したため支援業務委託費及び用地購入費に係る4,584千円を繰越した。</p>									
活動目標(指標)及び達成状況	R2活動目標(指標)		達成状況								
			R1年度		R2年度		R4年度		R5年度		
	実施設計	目標	(基本計画の実施)		(実施設計の完了)		( )		( )		
		実績	基本計画の策定		実施設計の完了						
	用地購入	目標	( )		(用地購入の完了)		( )		( )		
		実績			用地購入の完了						
達成状況説明		<p>令和2年度に運玉森「平和学習広場」整備詳細設計業務委託及び不動産鑑定業務、用地購入(5筆)を完了し、令和3年度に繰越分として運玉森「平和学習広場」整備用地取得に伴う用地補償総合支援業務及び用地購入(1筆)を完了した。</p>									
成果目標(指標)及び進捗状況	R2成果目標(指標)		基準値(年度)	R1年度	R2年度	R4年度	目標値(年度)				
	実施計画の策定の完了	目標	( )	(基本計画策定)	(実施計画策定)	( )	( )				
		実績	/	策定	策定		/				
		目標	( )	( )	( )	( )	( )				
		実績	/				/				
	進捗状況説明		<ul style="list-style-type: none"> <li>・運玉森「平和学習広場」整備詳細設計業務委託 令和2年度で完了</li> <li>・不動産鑑定業務 令和2年度に完了</li> <li>・総合支援業務 令和3年度に完了</li> <li>・用地購入6筆 令和2年度に5筆購入 令和3年度に1筆購入</li> </ul>								

推進上の留意点(推進上の問題、外部環境の変化)		改善余地の検証(効率の更なる向上の視点)
取組の検証	<ul style="list-style-type: none"> <li>・実施計画の策定は完了することができたが、計画地内の安全性を高める必要性が生じたため対策が必要となる。</li> <li>・予定地内に相続未了の土地があるため相続人との調整等が必要となる。</li> </ul>	<ul style="list-style-type: none"> <li>・追加の設計、工事を行い、安全性を確保する必要がある。</li> <li>・相続未了土地の相続手続きの促進に力を入れる必要がある。</li> </ul>
	<b>今後の取り組み方針</b>	
<ul style="list-style-type: none"> <li>・安全性を確保するため、令和4年度に詳細設計を行い、令和5年度に工事を行う。</li> <li>・相続未了地の相続手続きを進めるため、引き続き支援を行い、相続人からの用地購入に向けての取組を行う。</li> </ul>		

**資金の流れ**  
(資金の受け取り先が何を行っているかについて補足する)(単位:千円)

総事業費	交付対象事業費	交付金充当額		交付対象外経費
		市町村負担金		
18,024	18,024	13,656	4,368	

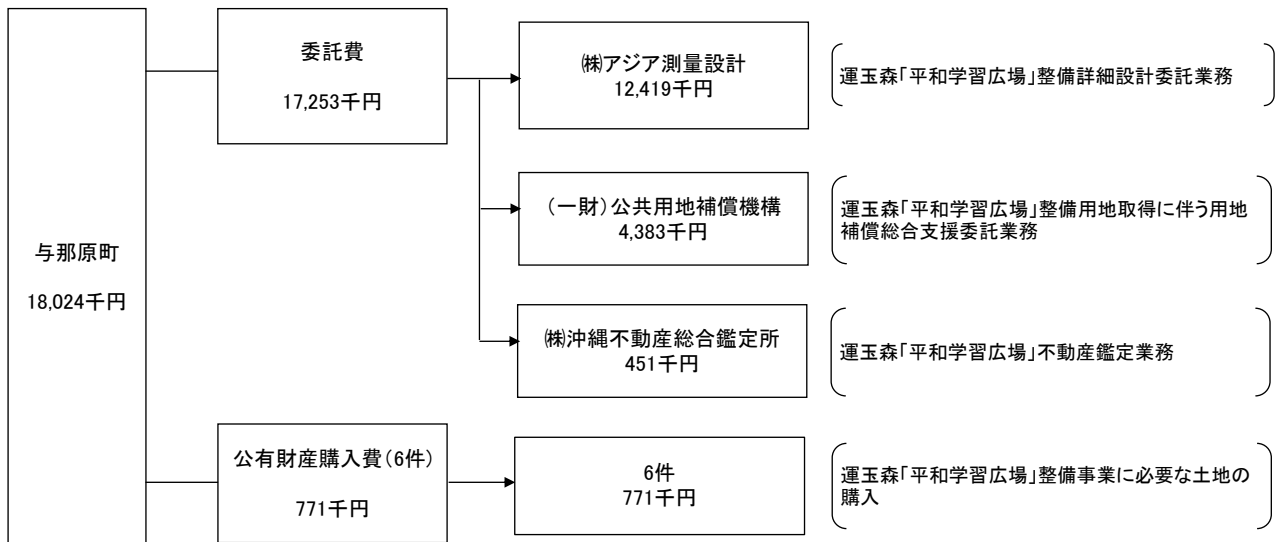

資金の流 れ、費 目・ 評価	評価	点検項目	評価に関する説明
	○	支出先の選定方法は妥当か。	○委託および施工の受注業者は指名競争入札により選定しており、妥当である。
	○	予算規模は事業内容に見合った適正な規模となっているか。	○地権者都合での未購入地により不用額1,076千円となったが、予算規模は適正であったと考えている。
	-	受益者との負担関係は妥当であるか。	○費目・用途については事業目的達成の観点から必要なものなのか等について額の確定時において支出等に関する書類により確認、適正である。
	○	費目・用途が事業目的に即し真に必要なものに限定されているか。	

市町村名	与那原町						
<b>令和2年度(繰越)沖縄振興特別推進交付金事業(市町村分)検証シート【公表用】</b>							
事業番号・事業名	9	「親川」拝所整備事業		沖縄21世紀ビジョン基本計画該当箇所	第3章-1-(4)-ア		
担当部署名	生涯学習振興課	事業実施(予定)年度	平成24年～令和3年度	沖縄振興基本方針該当箇所	沖縄の文化の源流を確認できる環境づくり Ⅲ-3-(2)		
事業内容	<p>・歴史・文化を後世に継承・発信する施設として親川拝所の復元・広場周辺整備及び管理棟の建築の為、実施設計業務、用地購入、物件補償等を行う。</p> <p>・竣工後は学校教育・生涯学習へと活用することで、地域の歴史を学ぶ機会を増やし、地域住民の誇りを高めることに役立てるとともに、新たな観光資源としての活用を図る。</p>						
効果発現年度	<input type="checkbox"/> 当年度 <input checked="" type="checkbox"/> 後年度( R4年度)						
実施方法	<input checked="" type="checkbox"/> 直接実施 <input checked="" type="checkbox"/> 委託 <input type="checkbox"/> 補助 <input type="checkbox"/> 負担 <input type="checkbox"/> その他 ( )						
<b>予算額・執行額</b> <b>【単位:千円】</b> (「交付金」+「市町村負担」ベース)	予算の状況 (a) 当初予算額 (b) 予算現額 (c) 増減額(b-a) (d) 繰越額 A. 計(b+d) B. 執行済額 うち交付金充当額 次年度繰越額 執行率(%) (B/A)	R1年度	R1年度(繰越)	R2年度	R2年度(繰越)	R5年度	
		24,108		361,322			
		24,108		361,322			
		0		0	0		
			4,675		21,730		
		24,108	4,675	361,322	21,730		
		19,051	4,675	335,407	21,730		
		15,240	3,740	230,230	478		
		4,675		21,730			
		79.0%	100.0%	92.8%	100.0%		
予算の状況の説明	令和2年度実施予定だった用地取得の交渉が難航したため一部令和3年度に繰越した。その他実施設計業務及び資料館取壊し工事については目標通り実施、達成した。						
<b>活動目標(指標)及び達成状況</b>	R2活動目標(指標)		達成状況				
			R2年度	R3年度	R4年度	R5年度	
	「親川」拝所管理棟実施設計業務	目標	「親川」拝所管理棟実施設計業務の策定	( )	( )	( )	( )
		実績	「親川」拝所管理棟実施設計業務の完了				
	「親川」拝所整備に係る用地購入	目標	( 6筆の用地購入 )	( 6筆の用地購入 )	( )	( )	
		実績	次年度繰越	6筆の用地購入の完了			
	「親川」拝所整備に係る物件補償	目標	( 6筆の物件補償 )	( 6筆の物件補償 )	( )	( )	
		実績	次年度繰越	6筆の物件補償の完了			
	網曳資料館取壊し工事	目標	( 網曳資料館の取壊 )	( )	( )	( )	
		実績	網曳資料館の取壊完了				
達成状況説明	令和2年度 ・親川拝所管理棟実施設計業務を策定した。 ・網曳資料館取壊し工事を完了した。 令和3年度 ・親川拝所整備に係る用地購入を実施した。 ・親川拝所整備に係る物件補償を行った。						

成果目標 (指標) 及び進捗状況	R2成果目標(指標)		基準値 (年度)	R2年度	R3年度	R4年度	目標値 (年度)
	「親川」拝所管理棟実施設計の完了	目標	( )	( )	実施設計の完了	( )	( )
実績				完了した			
「親川」拝所整備に係る用地購入の完了	目標	( )	( )	用地購入の完了	用地購入の完了	( )	( )
	実績			次年度繰越	完了した		
「親川」拝所整備に係る物件補償の完了	目標	( )	( )	物件補償の完了	物件補償の完了	( )	( )
	実績			次年度繰越	完了した		
網曳資料館取壊工事の完了	目標	( )	( )	工事の完了	( )	( )	( )
	実績			完了した			
進捗状況説明	令和2年度 ・親川拝所管理棟実施設計業務を策定した。 ・網曳資料館取壊工事を完了した。 令和3年度 ・親川拝所整備に係る用地購入を完了した。 ・親川拝所整備に係る物件補償を完了した。						

取組の検証	推進上の留意点(推進上の問題、外部環境の変化)	改善余地の検証(効率の更なる向上の視点)
		<ul style="list-style-type: none"> <li>・用地購入については地権者の名義変更の手續きに想定以上の時間がかかり繰越となった。</li> <li>・物件補償については移転先の確保が難航したため繰越となった。</li> </ul>
<b>今後の取り組み方針</b>		
<ul style="list-style-type: none"> <li>・令和2年度繰越事業及び令和3年度実施事業にて「親川」拝所整備事業を完了した。</li> <li>・多くの方が来場する場として広く周知するとともに、観光担当課とも連携して誘客イベント等を実施する等広く活用していく。</li> </ul>		

資金の流れ

(資金の受け取り先が何を行っているかについて補足する)(単位:千円)

総事業費	交付対象事業費	交付金		交付対象外経費
		充当額	市町村負担金	
357,137	357,137	230,708	126,429	

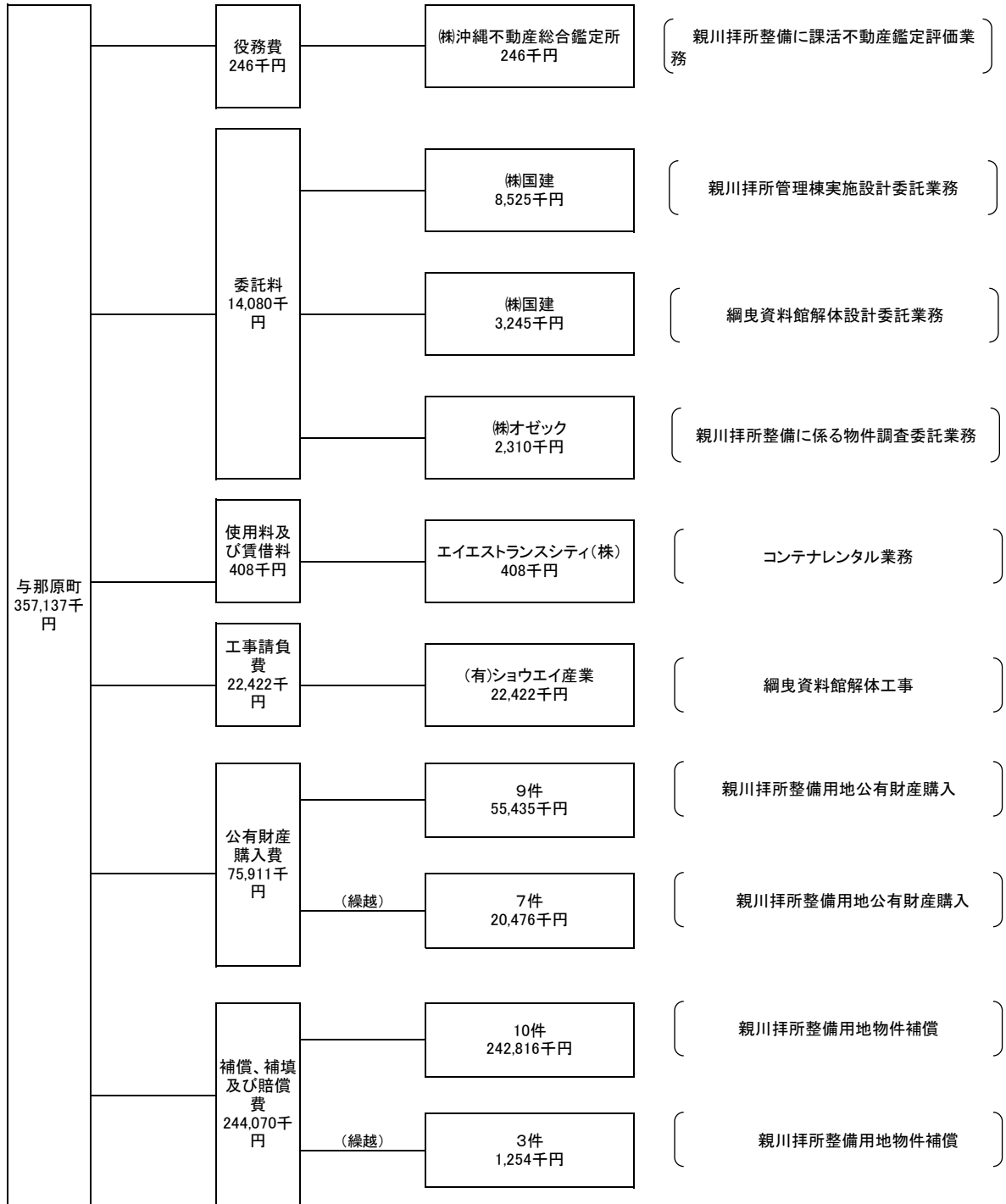

資金の用途の点検・評価	評価	点検項目	評価に関する説明
	○	支出先の選定方法は妥当か。	○委託の業者選定は指名競争入札により実施しており、妥当であったと考えている。 ○予算規模については不用額は739千円であり、適正な規模であったと考えている。 ○整備事業を進めるうえで必要な業務であり、業務内容についても確認しており、適正であった。
	○	予算規模は事業内容に見合った適正な規模となっているか。	
	-	受益者との負担関係は妥当であるか。	
	○	費目・使途が事業目的に即し真に必要なものに限定されているか。	